

.....
ANGLEPOISE®

.....
Collection 2010
.....

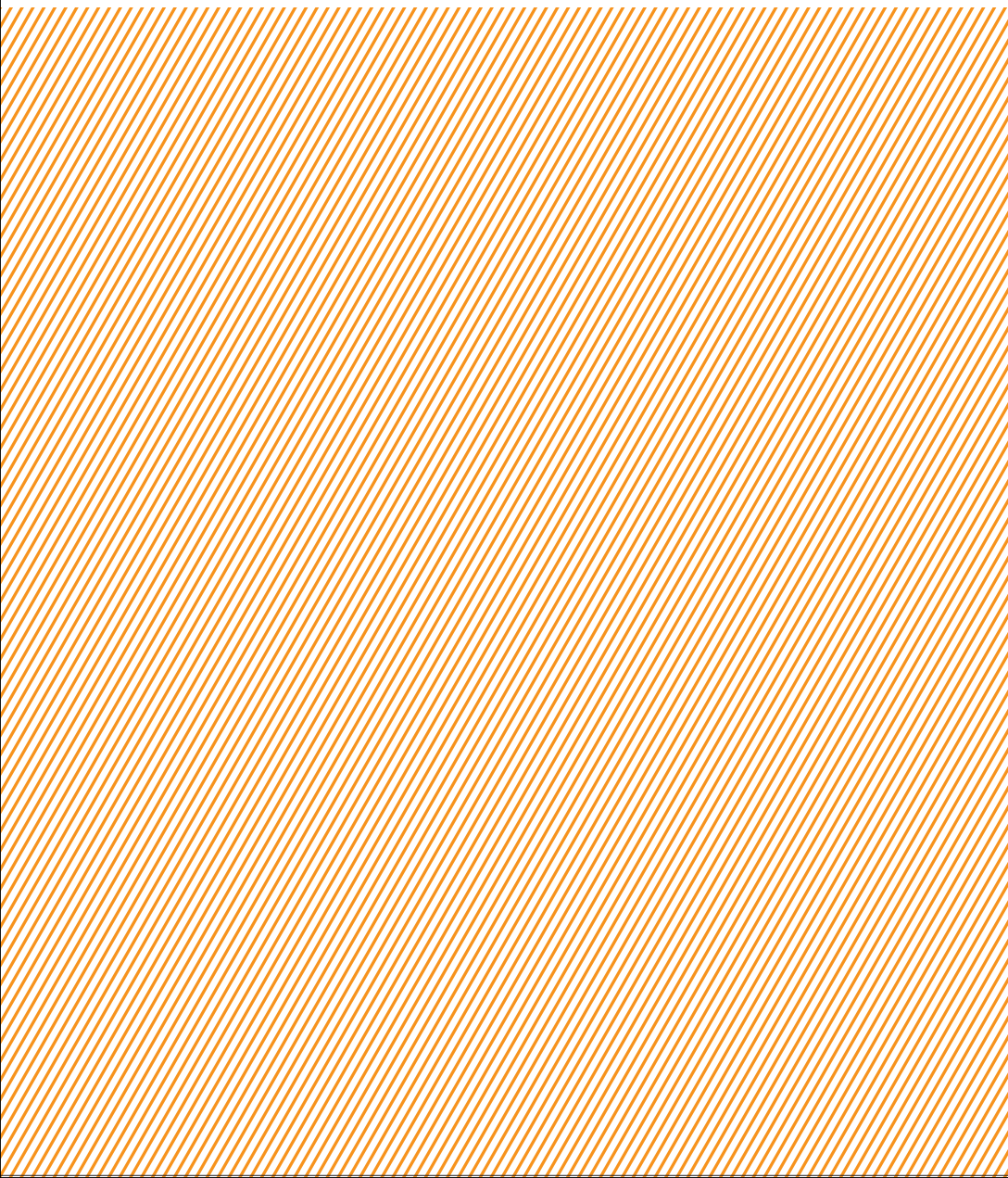



.....
Contents

.....
Introduction
Personal Mechanical Motion 02

.....
History
History of Innovation 04

.....
Collection
Type
Type3 10
Type75 12
Type1228 14
Original
Original 1227 16
Play
Giant 1227 18
Giant 1227 Pendant 20

.....
Designer
Kenneth Grange 22

.....
Recent projects
Custom House 24
Zizzi Restaurants 26

Personal Mechanical Motion

Simon Terry Managing Director

2009 has been a difficult year and while we can see the first signs of economic recovery, it is clear that we are still going through tough times, both as businesses and individuals. But despite what we may hear around us and in the media, times like this allow companies to face new opportunities, and reshape their vision.

At Anglepoise we have been focusing our efforts around one of our core values, that of sustainability. It has meant looking even harder at our existing product ranges with industrial designer Kenneth Grange, and improving them to balance performance on the one hand and style on the other, providing designs with an enduring appeal.

More often than not the best use of natural resources and materials is to build products that last and have appeal for generations. This year's collection features products that celebrate our heritage while sticking to the philosophy that has been driving us for decades: great designs stand the test of time.

2009 n'a pas été une année facile et bien que nous percevons les premiers signes d'une reprise économique, il est clair que nous évoluons toujours dans une période difficile, aussi bien en tant qu'entreprises qu'en tant qu'individus. Mais en dépit de ce que nous pouvons entendre autour de nous et dans les médias, ces moments pénibles permettent aux entreprises de saisir de nouvelles opportunités et de réorienter leur vision.

Chez Anglepoise, nous avons concentré nos efforts sur une de nos valeurs fondamentales, la durabilité de nos produits. Cela s'est traduit par une remise en question rigoureuse de nos gammes avec le designer industriel Kenneth Grange, afin d'améliorer la performance et le style de nos lampes d'une part, tout en rendant leur design aussi durable que possible d'autre part.

Dans de nombreux cas la meilleure utilisation des matériaux et des ressources naturelles se trouvent dans la création de produits qui durent et plaisent pendant des générations. Les collections de cette année présentent des produits qui célèbrent notre héritage tout en gardant cette philosophie qui nous guide depuis des années: les designs de qualité sont à l'épreuve du temps.

2009 ha sido un año difícil y mientras empezamos a ver las primeras señales de recuperación económica, aparece claro que seguimos pasando por tiempos difíciles que sea a nivel profesional o individual. Sin embargo, a pesar de todo lo que podemos oír en los medios, permite a las compañías encontrar nuevas oportunidades y modificar sus visión.

En Anglepoise, hemos concentrado nuestros esfuerzos en uno de nuestros valores fundamentales, sostenibilidad. Por lo cual significó revisar nuestra gama de productos existentes con el diseñador industrial Kenneth Grange para mejorarles hasta encontrar un perfecto equilibrio entre estilo y rendimiento mientras ofreciendo productos durables.

La mayoría del tiempo, el mejor uso de los recursos naturales y materiales se hace para producir bienes que duran y atraen varias generaciones. La colección de este año ofrece productos que celebran nuestra herencia mientras siguen adhiriendo a la filosofía motriz de Anglepoise: grandes diseños son a prueba del tiempo.



Story of Innovation

1855 – 1950



01



02



05



04



03

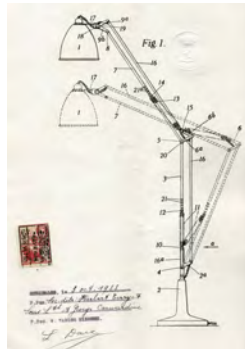

06

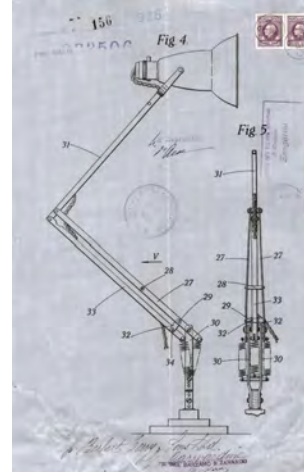

07



08



10



11



09



12

01
1855_ Herbert Terry establishes *Herbert Terry and Sons Ltd.* manufacturing springs.

1855_ Herbert Terry fonde *Herbert Terry and Sons Ltd.*, fabricant de ressorts.

1855_ Herbert Terry establece *Herbert Terry and Sons Ltd.*, fabricante de resortes.

02
1900_ The Terry factory in Redditch, England.

1900_ L'usine Terry à Redditch, Angleterre.

1900_ La empresa Terry localizada en Redditch, Inglaterra.

03/04
1920_ the company starts to sell its own products, such as bicycle saddles and spring clips, under the *Terry's* brand.

1920_ L'entreprise commence à vendre ses propres produits, comme des selles de vélos et des pincés à ressort sous la marque *Terry*.

1920_ La empresa empieza a fabricar y vender sus propios productos, tal sillines, pinzas, placas de horno, bajo la marca *Terry*.

05
1931_ George Carwardine develops a theoretical concept for balancing weights using springs manufactured by Terry's. The first Anglepoise task light is born.

1931_ Geoge Carwardine développe un concept théorique sur l'équilibre des masses en utilisant les ressorts produits par l'entreprise Terry. La première lampe de travail Anglepoise est née.

1931_ George Carwardine desarrolla un concepto teórico con el fin de equilibrar las pesas usando resortes desarrollados por Terry's. Así nació la primera lámpara Anglepoise.

06
1932_ Original patent filed for four spring task light.

1932_ Brevet déposé pour la lampe de travail à quatre ressorts.

1932_ Creación de un patente para la lámpara de trabajo con cuatro resortes.

07
1934_ George Carwardine, working with the designers at Terry's, designs a three spring version for the domestic market called the 1227.

1934_ George Carwardine, en collaboration avec les designers de chez Terry, conçoit une version à trois ressorts pour le marché des particuliers appelée la 1227.

1934_ George Carwardine, trabajando con los diseñadores de Terry's, lanza la versión con tres resortes, conocida como la 1227, para el mercado doméstico.

08
George Carwardine.

09/10/11
1935 – 1950_ Original advertising for the 1227.

1935 – 1950_ Publicité d'époque de la 1227.

1935 – 1950_ Anuncio original para la 1227.

12
1935_ Original 1930's 1227.

1935_ 1227, l'originale des années 30.

1935_ 1227, Original de los años 30.

Story of Innovation

1950 – present



13



14

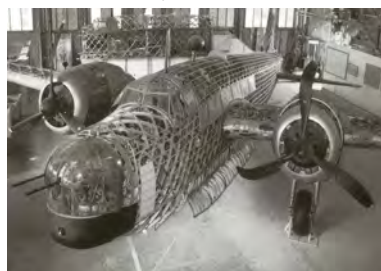

15



16



17



18



19

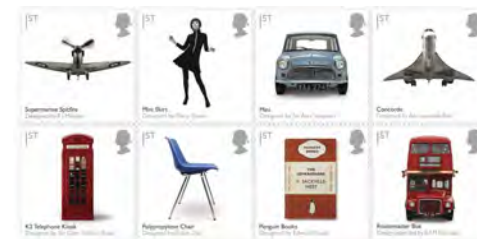

13
1979_ Anglepoise makes it into the pop charts. Punk/new wave band *The Soft Boys*, release a song called *I want to be an Anglepoise lamp*.

1979_ Anglepoise entre dans le hit-parade. Le groupe punk/new wave *The Soft Boys* sort une chanson appelée *Je veux être une lampe Anglepoise*.

1979_ Anglepoise entra en el Top 50: *The Soft Boys*, uno de los grupos más influyentes en la escena pop/new wave canta *Quiero ser una lámpara Anglepoise*.

14
1986_ WW II Wellington Bomber is found at the bottom of Loch Ness. Raised from the water and fitted with a new battery the Anglepoise navigator's light still works!

1986_ Un bombardier datant de la Seconde Guerre Mondiale est retrouvé au fond du Loch Ness. Sorti de l'eau et pourvu d'une nouvelle batterie, la lampe Anglepoise qu'utilisait le navigateur fonctionne toujours!

1986_ En el Loch Ness se encuentra un Bombardero Wellington de la Segunda Guerra

Mundial. Sacando el avión del lago y poniendo una nueva pila, ¡la lámpara Anglepoise de la cabina todavía funciona!

15
1990_ Apex 90.

16
Kenneth Grange, industrial designer.

Kenneth Grange, designer industriel.

Kenneth Grange, diseñador industrial.

17
2003_ The Kenneth Grange designed Anglepoise Type3.

2003_ La Type3 d'Anglepoise, conçue par Kenneth Grange.

2003_ La Type3 Anglepoise diseñada por Kenneth Grange.

18
2004_ A Giant Anglepoise is produced for the Roald Dahl Museum and Story Centre. It creates so much interest that it is put into full production.

2004_ Une version géante de l'Anglepoise 1227 est produite

pour le musée Roald Dahl. L'engouement est tel que la lampe est mise en production permanente.

2004_ Una versión gigante de la 1227 Anglepoise está producida para el Roald Dahl Museum & Story Center. Llama tanto la atención, que será producida y vendida al público.

19
2009_ Anglepoise celebrates 75 years by reissuing the original 1227 design. It receives recognition by being selected for the Royal Mail Stamp series *British design classics*.

2009_ Anglepoise fête ses 75 ans en lançant une nouvelle version de la 1227. Elle sera sélectionnée pour apparaitre sur une série de timbres de la Royal Mail nommée *British design classics*.

2009_ Anglepoise cumple sus 75 años re inventando the original 1227. Recibió un reconocimiento siendo seleccionado por estar en los sellos de la Royal Mail celebrando los *Clásicos del diseño Ingles*.

Collection

Type

The Type range was created in 2003 by industrial designer Kenneth Grange to bring a modern aesthetic to the original Anglepoise designs. It contains products which have already become classics in their own right, such as the Type75.

La gamme Type fut créée en 2003 par le designer industriel Kenneth Grange pour apporter une esthétique moderne aux produits qui ont fait l'histoire d'Anglepoise. Elle contient des créations possédant déjà le statut d'icone, telle que la Type75.

La gama Type fue creada en 2003 por el diseñador industrial Kenneth Grange para aportar una estética moderna a los diseños originales de Anglepoise. Contiene productos que ya se han vuelto en reales iconos, tal como la Type75.

Original

The Original range reissues some of Anglepoise's classics. These products were designed and manufactured up to more than 70 years ago and are revived for today to celebrate George Carwardine's engineering genius, along with Anglepoise's history.

La gamme Original relance quelques uns des grands classiques d'Anglepoise. Ces produits ont été conçus et fabriqués il y a plus de 70 ans, et sont ramenés à la vie aujourd'hui afin de célébrer le génie mécanique de George Carwardine ainsi que l'héritage d'Anglepoise.

La gama Original reedita unos de los clásicos Anglepoise. Tales productos fueron diseñados y fabricados desde hace más de 70 años y son avivados hoy para celebrar el genio de ingeniería de George Carwardine junto con la historia de Anglepoise.

Play

Anglepoise has developed the Play range as an experimentation ground for new concepts and bespoke designs. It hosts products such as the massively successful Giant 1227 and will certainly be offering other playful ideas in the near future.

Anglepoise a développé la gamme Play en tant que terrain d'expérimentation pour ses nouveaux concepts et ses modèles sur mesure. Elle contient des produits aussi prestigieux que la Giant 1227, version géante de l'Original 1227, et offrira certainement de nombreuses autres idées ludiques dans un avenir proche.

Anglepoise ha desarrollado la gama Play como un terreno de experimentación para nuevos conceptos y diseños a medida. Ofrece productos como la Giant 1227 que encuentro un éxito masivo y, sin duda, va a dar origen a otras ideas juguetonas en un futuro próximo.





.....
Products

.....
Type
Type3 10
Type75 12
Type1228 14

.....
Original
Original 1227 16

.....
Play
Giant 1227 18
Giant 1227 Pendant 20

.....
Opposite _
Type75 desk clamp silver
Overleaf _
Original 1227 table red

Type3™

Designed by Kenneth Grange

The Anglepoise Type3 was launched in 2003. It is the first product designed in collaboration with Kenneth Grange. Its inspiration is the original 1930's design by George Carwardine. We wanted to refine the look and movement of the product, all the details have therefore been carefully re-engineered. Quality materials such as brass and stainless steel have been used to make the product more tactile to the touch and mean it will last much longer with regular use.

Features

- Brass arms
- Steel table base for extra stability
- Double-skinned shade
- Switch in the shade

La Type3 Anglepoise a été lancée en 2003. Le premier produit créé par Kenneth Grange pour Anglepoise. Elle est inspirée du design original des années 30, conçu par George Carwardine. Nous souhaitons affiner l'apparence et le mouvement du produit, tous les détails ont donc été scrupuleusement réinventés. Des matériaux de qualité tels que du cuivre ou de l'acier inoxydable ont été utilisés pour rendre ce produit plus agréable au touché et lui donner une durée de vie plus longue.

Caractéristiques

- Bras en cuivre
- Base en acier pour une stabilité parfaite
- Réflecteur situé dans l'abat-jour
- Interrupteur situé sur l'abat-jour

La Anglepoise Type3 fue lanzada en 2003. Es el primer producto diseñado por Kenneth Grange para Anglepoise. Su inspiración viene del diseño de la Original de 1930 de George Carwardine. Queríamos afinar el look así que el movimiento del producto, todos los detalles fueron atentamente replanteados. Materiales de calidad como latón y acero inoxidable fueron usados para hacer un producto más táctil y su duración de vida es más larga para una utilización continua.

Características

- Brazos de latón
- Base de acero para una estabilidad perfecta
- Reflector en la pantalla
- Interruptor en la pantalla



Type3™

Designed by Kenneth Grange



Materials

- Polished chrome finish
- Aluminium shade
- Brass arms with brushed joints

Dimensions

- Shade diameter 180mm
- Shade height 190mm
- Reach 680mm
- Base diameter 180mm
- Cable length 1.5m

Electrics

- Voltage 240 volts
- 60 watt incandescent bulb supplied
- Switch on the shade

Accessories

- Desk clamp (Depth 123mm)
- Wall bracket (Length 120mm)
- Desk insert (Diameter 60mm)

Matériaux

- Finition chrome
- Abat-jour en aluminium
- Bras en cuivre, articulations brossées

Dimensions

- Diamètre abat-jour 180mm
- Hauteur abat-jour 190mm
- Portée 680mm
- Diamètre base 180mm
- Longueur câble 1.5m

Système électrique

- Voltage 240 volts
- Ampoule incandescente 60 watts incluse
- Interrupteur sur l'abat-jour

Accessoires

- Etou de bureau (Profondeur 123mm)
- Applique murale (Longueur 120mm)
- Insert pour bureau (Diamètre 60mm)

Materiales

- Acabado cromado pulido
- Pantalla de aluminio
- Brazos de latón y juntas cepilladas

Dimensiones

- Diámetro de la pantalla 180mm
- Altura de la pantalla 190mm
- Alcance 680mm
- Diámetro de la base 180mm
- Cable de 1.5m

Sistema eléctrico

- Voltaje 240 voltios
- 60 watts bombilla económica incluida
- Interruptor en la pantalla

Accesorios

- Pinza de despacho (profundidad 123mm)
- Soporte mural (largo 120mm)
- Inserción de despacho (Diámetro 60mm)

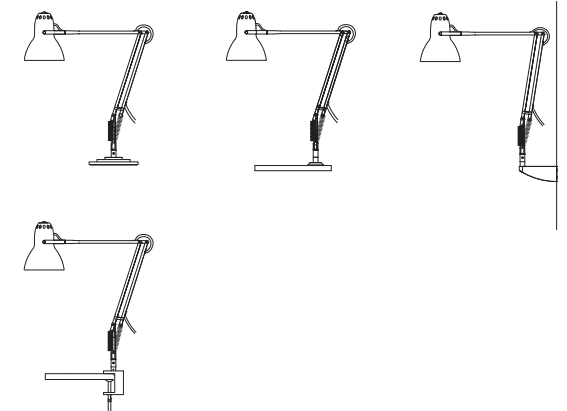
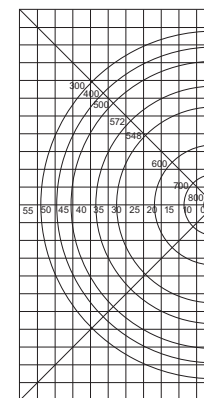

Type75™

Designed by Kenneth Grange

The Type75 was launched in 2004 as Kenneth Grange's second design for Anglepoise. Initially a table base lamp only, it now comes with a range of accessories including a floor standing pole, wall bracket, desk clamp and desk insert. Thanks to its classic looks, smooth lines and full adjustability, the Type75 has grown to become our top selling model. It has featured in films such as *The Dark Knight* and *The Bourne Ultimatum* and various TV programmes, from *The Bill* to *The Apprentice*.

Features

- Aluminium arms and metal joints
- Weighted table base for extra stability
- Energy saving 15 watt bulb
- In-line switch

La Type75 a été lancée en 2004 et fut la seconde création de Kenneth Grange pour Anglepoise. Simple lampe de bureau au départ, elle a ensuite été dotée ensuite d'accessoires comme le pied, l'applique murale, l'étau et l'insert de bureau. Grâce à son style classique, ses lignes régulières et son mécanisme ajustable, la Type75 est devenue notre modèle le plus vendu. Elle est apparue dans de nombreux programmes TV anglais et dans des films tels que *Batman* ou la trilogie *Bourne*.

Caractéristiques

- Bras en aluminium et articulations en métal
- Base lourde pour une stabilité parfaite
- Ampoule à économie d'énergie de 15 watt
- Interrupteur sur le fil

La Type75 ha sido lanzada en 2004 como segundo proyecto de Kenneth Grange para Anglepoise. Inicialmente una lámpara de mesa únicamente, se provee ahora con una gama de accesorios incluyendo un pie de suelo, soporte mural, pinza o inserción de despacho. Gracias a su diseño clásico, sus líneas suaves y su adaptabilidad completa, la Type75 creció para volverse en uno modelo de lo más vendido. Fue presentada en varios programas de televisión, así que en películas como *Batman (The Dark Knight)* y *The Bourne Ultimatum*.

Características

- Brazos de aluminio y juntas metálicas
- Base pesada para una estabilidad perfecta
- Bombilla económica de 15 watt
- Interruptor en el cable



Type 75™

Designed by Kenneth Grange



Materials

- Aluminium shade
- Aluminium arms and metal joints
- Painted finish, black, silver and off-white

Dimensions

- Shade diameter 140mm
- Shade height 195mm
- Reach 700mm
- Base diameter 192mm
- Cable length 2.20m

Electrics

- Voltage 240 volts
- 15 watt energy saving bulb supplied
- Inline switch
- Double insulated

Accessories

- Desk clamp (Depth 123mm)
- Wall bracket (Length 120mm)
- Desk insert (Diameter 60mm)
- Floor pole (Height 935mm)

Matériaux

- Abat-jour en aluminium
- Bras en Aluminium, articulations en métal
- Coloris: noir, argenté et blanc cassé

Dimensions

- Diamètre abat-jour 140mm
- Hauteur abat-jour 195mm
- Portée 700mm
- Diamètre base 192mm
- Longueur câble 2.20m

Système électrique

- Voltage 240 volts
- Ampoule fluo-compacte de 15 watt incluse
- Interrupteur sur le fil
- Double isolation

Accessoires

- Etau de bureau (P = 123mm)
- Applique murale (L = 120mm)
- Insert pour bureau (D = 60mm)
- Pied de lampadaire (H = 935mm)

Materiales

- Pantalla de aluminio
- Brazos de aluminio y juntas metálicas
- Acabado negro, plata y blanco hueso

Dimensiones

- Diámetro de la pantalla 140mm
- Altura de la pantalla 195mm
- Alcance 700mm
- Diámetro de la base 192mm
- Cable de 2.20m

Sistema eléctrico

- Voltaje 240 voltios
- 15 watts bombilla económica incluida
- Interruptor en el cable
- Doble aislamiento

Accesorios

- Pinza de despacho (Profundidad 123mm)
- Soporte mural (Largo 120mm)
- Inserción de despacho (Diametro 60mm)
- Pie de suelo (Altura 935mm)

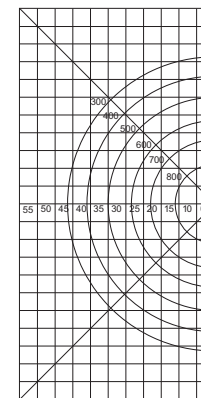

Type1228™

Designed by Kenneth Grange

The Type1228 was originally launched in 2008 with a polycarbonate green shade and was designed to mimic a traditional banker's light. The two tone shade is coloured on the outside and white on the inside giving a good working light and a pleasant ambience around the room: this light will add subtle colour to any office or home interior. The Type1228 was also our first product where the shade can be rotated vertically so that it can be used as an uplighter.

Features

- Shade usable as an uplighter
- Aluminium arms and metal joints
- Double-layered polycarbonate shade
- Switch in the shade

La Type1228 a été lancée en 2008 avec, au départ, un abat-jour en polycarbonate vert et a été créée pour imiter la lampe traditionnelle d'un banquier. L'abat-jour est coloré à l'extérieur et blanc à l'intérieur ce qui donne un bon éclairage ainsi qu'une ambiance agréable à l'intérieur de la pièce: cette lampe ajoutera une couleur subtile dans n'importe quel bureau ou dans votre maison.

Caractéristiques

- Abat-jour pouvant être tourné complètement vers le haut
- Bras en aluminium et articulations en métal
- Abat-jour avec une double couche de polycarbonate
- Interrupteur situé sur l'abat-jour

La Type1228 fue al principio lanzada en 2008 con una pantalla verde de polycarbonato y fue diseñada para imitar la lámpara tradicional de banquero. Las pantallas bicolor son de color afuera y blancas adentro, dando una buena luz de trabajo y un agradable ambiente alrededor: esta lámpara dará una sutil adicional color a su interior. La Type1228 ha sido también nuestro primer producto en el cual podemos girar la pantalla verticalmente.

Características

- Pantalla usable para iluminar verticalmente
- Brazos de aluminio y juntas metálicas
- Pantalla de polycarbonato con doble coloración
- Interruptor en la pantalla



.....
Type1228™
.....

Designed by Kenneth Grange
.....



Type1228™

Designed by Kenneth Grange



Materials

- Silver finish
- Aluminium arms
- Polycarbonate shade
- Shade colours: blue, green, grey, orange, white

Dimensions

- Shade diameter 170mm
- Shade height 180mm
- Reach 660mm
- Base diameter 170mm
- Cable length 2m

Electrics

- Voltage 240 volts
- 15 watt energy saving bulb supplied
- Switch on the shade

Accessories

- Desk clamp (Depth 123mm)
- Wall bracket (Length 120mm)
- Wall fixing (Length 106mm)
- Desk insert (Diameter 60mm)
- Floor pole (Height 935mm)

Matériaux

- Finition argentée
- Bras en aluminium
- Abat-jour en polycarbonate
- Coloris de l'abat-jour: bleu, vert, gris, orange, blanc

Dimensions

- Diamètre abat-jour 170mm
- Hauteur abat-jour 180mm
- Portée 660mm
- Diamètre base 170mm
- Longueur câble 2m

Système électrique

- Voltage 240 volts
- Ampoule fluo-compacte de 15 watt incluse
- Interrupteur sur l'abat-jour

Accessoires

- Etau de bureau (P = 123mm)
- Applique murale (L = 120mm)
- Version murale (L = 106mm)
- Insert pour bureau (D = 60mm)
- Pied de lampadaire (H = 935mm)

Materiales

- Acabado de plata cepillado
- Brazos de aluminio
- Pantalla de policarbonato
- Colores de la pantalla: azul, verde, gris, naranja, blanco

Dimensiones

- Diámetro de la pantalla 170mm
- Altura de la pantalla 180mm
- Alcance 660mm
- Cable de 2m

Sistema eléctrico

- Voltaje 240 voltios
- 15 watts bombilla económica incluida
- Interruptor en la pantalla

Accesorios

- Pinza de despacho (Profundidad 123mm)
- Soporte mural (Largo 120mm)
- Versión mural (Largo 106mm)
- Inserción de despacho (Diámetro 60mm)
- Pie de suelo (Altura 935mm)

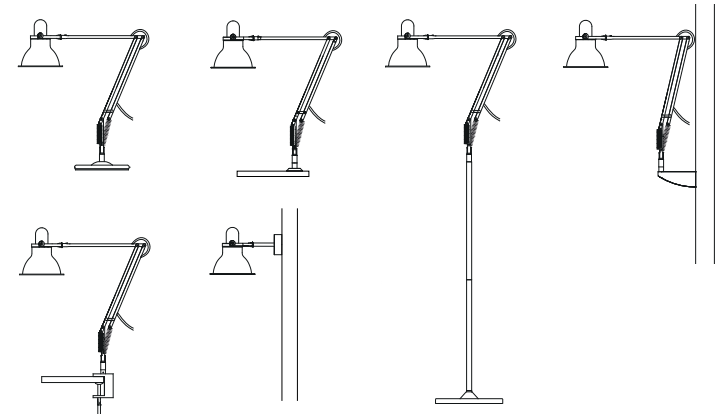
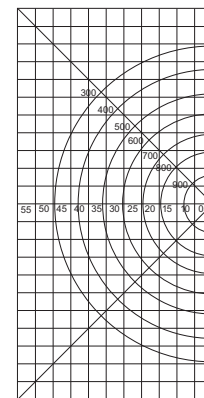

Original 1227™

Invented by George Carwardine

Designed in 1934 by George Carwardine, the Original 1227 was reissued in January 2009 to coincide with its 75th anniversary. To commemorate this occasion the design featured on a series of ten stamps by the Royal Mail celebrating British Design Classics including such iconic designs as the *Concorde*, the *Routemaster* Bus, and the *Mini*. The lamp is available in four classic colours and a chrome version. This design can fit perfectly into a wide range of traditional or contemporary interiors in the home or office.

Features

- Aluminium arms and joints
- Switch in the shade
- Energy saving 15 watt CFL bulb
- Weighted table base for extra stability

Conçue par Georges Carwardine en 1934, l'Original 1227 a été rééditée en Janvier 2009 pour coïncider avec son 75ème anniversaire. Pour marquer cette occasion, le modèle a été présenté sur une série de 10 timbres de la Royal Mail qui célèbre des icônes du design anglais tels que le *Concorde*, le bus *Routemaster* et la *Mini*. La lampe est disponible en quatre coloris ainsi qu'en version chromée. Ce design peut parfaitement trouver sa place dans des intérieurs traditionnels ou contemporains, domestiques ou professionnels.

Caractéristiques

- Bras et articulations en aluminium
- Interrupteur sur l'abat-jour
- Ampoule à économie d'énergie CFL 15 watt
- Base alourdie pour plus de stabilité

Diseñada en 1934 por George Carwardine, la nueva Original 1227 fue lanzada en Enero de 2009 para coincidir con su 75º aniversario. Para conmemorar esta ocasión, el diseño fue presentado en una serie de sellos de la Royal Mail, celebrando los clásicos del diseño inglés incluyendo el *Concorde*, el bus *Routemaster* o la *Mini*. La lámpara es disponible en 4 colores clásicas y en una versión cromada. Este diseño se puede integrar perfectamente en una larga gama de interiores tradicionales o contemporáneos en casas o oficinas.

Características

- Brazos y juntas de aluminio
- Interruptor en la pantalla
- Bombilla económica de 15 watt CFL
- Base de mesa pesada para una estabilidad perfecta



Original 1227™

Invented by George Carwardine



Materials

- Aluminium arms and joints
- Aluminium shade
- Painted or chromed finish
- Colours: black, cream, red, blue, chrome

Dimensions

- Shade diameter 140mm
- Shade height 160mm
- Reach 660mm
- Cable length 2m

Electrics

- Voltage 240 volts
- 15 watt Energy saving bulb supplied
- Switch on shade
- Double insulated

Accessories

- Weighted table base for extra stability

Matériaux

- Bras et articulations en aluminium
- Abat-jour en aluminium
- Finition peinture ou chrome
- Couleurs: noir, ivoire, rouge, bleu, chrome

Dimensions

- Diamètre abat-jour 140mm
- Hauteur abat-jour 160mm
- Portée 660mm
- Longueur câble 2m

Système électrique

- Voltage 240 volts
- Ampoule fluo-compacte 15 watt fournie
- Interrupteur sur l'abat-jour
- Double isolation

Accessoires

- Base alourdie pour une stabilité parfaite

Materiales

- Brazos y juntas de aluminio
- Pantalla de aluminio
- Acabado pintado o cromado
- Colores: negro, crema, rojo, azul, cromo

Dimensiones

- Diámetro de la pantalla 140mm
- Altura de la pantalla 160mm
- Alcance 660mm
- Cable de 2m

Sistema eléctrico

- Voltaje 240 voltios
- 15 watts bombilla económica incluida
- Interruptor en la pantalla
- Doble aislación

Accesorios

- Base pesada para una perfecta estabilidad

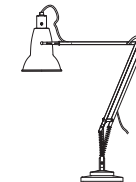
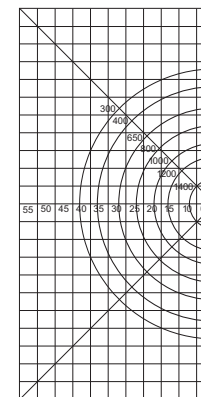

Giant 1227™

Inspired by George Carwardine

The Giant 1227 was originally commissioned for the Roald Dahl Museum and Story Centre to be part of an oversized set of his writing den: it is three times the size of the Original 1227 from 1934! Three lamps were made; one for the museum, one was auctioned to raise money for the museum writing fund and was purchased by film director Tim Burton. The last one was exhibited at 100%Design London and went down so well that we decided to put it into production.

Features

- Aluminium base
- Bespoke colour available
- Castors for easy positioning
- Dimmer

La Giant 1227 a été conçue pour le Musée et Centre historique Roald Dahl pour être placée dans une réplique géante de son bureau: elle fait trois fois la taille de l'Original 1227 de 1934! Trois lampes ont été fabriquées: une pour le musée, une lampe a été mise aux enchères à but caritatif et a été achetée par le réalisateur Tim Burton. La dernière a été exposée au salon 100%Design de Londres et a remporté un succès tel que nous avons décidé de la mettre en production.

Caractéristiques

- Base en aluminium
- Couleur sur mesure disponible
- Roulettes pour un positionnement facile
- Variateur

La Giant 1227 fue originalmente concebida para el Roald Dahl Museum and Story Center para hacer parte de una reconstitución gigante de su oficina: ¡es 3 veces más grande que la Original 1227 de 1934! Tres lámparas fueron producidas; una para el museo, una fue salida a subasta para el Museum Writing Fund y fue comprada por el realizador Tim Burton. La última fue expuesta a 100% Design London y encuentro un tal éxito que decidimos lanzar su producción.

Características

- Base de aluminio
- Color a medida
- Ruedecillas para un posicionamiento más fácil
- Variador de intensidad



Giant 1227™

Inspired by George Carwardine



Materials

- Anodised aluminium shade
- Aluminium arms and joints
- Painted finish
- Available in any RAL specified colour

Dimensions

- Shade diameter 445mm
- Shade height 565mm
- Reach 2.7m
- Base diameter 445mm
- Cable length 3m

Electrics

- Voltage 240 volts
- 100 watt special bulb supplied
- Supplied with dimmer

Additional Information

- Square base with castors
- Lockable position of lamp for safety

Matériaux

- Abat-jour en aluminium
- Bras et articulations en aluminium
- Finition peinture
- Disponible pour toute couleur RAL

Dimensions

- Diamètre abat-jour 445mm
- Hauteur abat-jour 565mm
- Portée 2.7m
- Diamètre base 445mm
- Longueur câble 3m

Système électrique

- Voltage 240 volts
- Ampoule spéciale 100 watt fournie
- Variateur inclus

Information supplémentaire

- Base carrée à roulettes
- Position arrêtée de la lampe pour sécurité

Materiales

- Pantalla de aluminio
- Brazos y juntas de aluminio
- Acabado pintado
- Disponible en cualquier color RAL

Dimensiones

- Diámetro de la pantalla 445mm
- Altura de la pantalla 565mm
- Alcance 2.7m
- Diámetro de la base 445mm
- Cable de 3m

Sistema eléctrico

- Voltaje 240 voltios
- Bombilla especial 100 watt incluida
- Variador de intensidad incluido

Información adicional

- Base cuadrado con ruedecillas
- Bloqueo de posición para seguridad

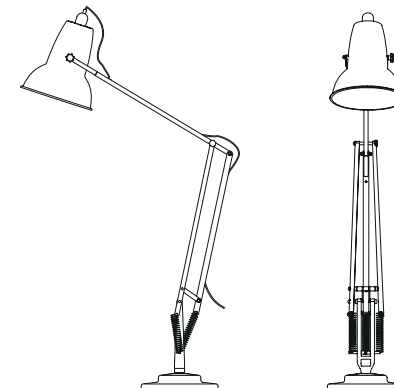
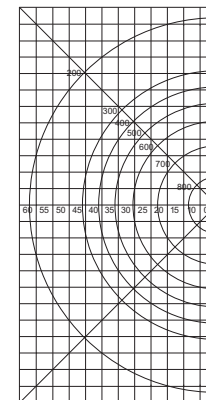

Giant 1227 Pendant™

Inspired by George Carwardine

Launched in 2006, the Giant 1227 Pendant takes its inspiration from the Giant 1227: it is three times the size of the shade of the Original 1227. The Giant 1227 Pendants can create a subtle colour combination. The sense of scale can add a little bit of fun to any room and works well over a dining table or meeting room table. It can be supplied to the colour and cable length of your choice.

Features

- Spun aluminium
- Bespoke colour available
- 100 watt halogen bulb
- Any cable length available on request

Lancé en 2006, le Giant 1227 Pendant s'inspire de la Giant 1227: celui-ci est trois fois plus grand que l'abat-jour de l'Original 1227. Les Giant 1227 Pendants peuvent créer un subtil mélange de couleurs. Ses dimensions hors normes peuvent amener une touche d'originalité à votre intérieur, et sont à leur avantage au-dessus de votre table à manger ou éclairant une table de réunion. Ils peuvent être vendus de la couleur et avec la longueur de votre choix.

Caractéristiques

- Aluminium anodisé
- Couleur disponible sur commande
- Spot halogène de 100 watt
- Longueur de câble sur demande

Lanzado en 2006, el Giant 1227 Pendant se inspira de la Giant 1227: está 3 veces más grande que la pantalla de la Original 1227. Los Giant 1227 Pendants pueden crear una sutil mezcla de colores. Sus dimensiones excepcionales le dan a su interior un toque de originalidad, y se concordan perfectamente arriba de su mesa, o arriba de una mesa de reunión. Pueden ser vendidos del color y con la longitud de cable deseados.

Características

- Todo de aluminio
- Color disponible por encargo
- Foco halógeno de 100watt
- Longitud de cable por encargo



Giant 1227 Pendant™

Inspired by George Carwardine



Materials

- Anodised aluminium shade
- Painted finish
- Colours: black, grey, red, orange, cream
- Available in any RAL specified colour

Dimensions

- Shade diameter 445mm
- Shade height 565mm
- Cable length 2.5m (standard)

Electrics

- Voltage 240 volts
- 100 watt special bulb supplied

Additional Information

- Any cable length available on request

Matériaux

- Abat-jour en aluminium
- Finition peinture
- Couleurs: noir, gris, rouge, orange, crème
- Disponible pour toute couleur RAL

Dimensions

- Diamètre abat-jour 445mm
- Hauteur abat-jour 565mm
- Longueur câble 2.5m (standard)

Système électrique

- Voltage 240 volts
- Ampoule spéciale 100 watt fournie

Information supplémentaire

- Longueur de câble sur demande

Materiales

- Pantalla de aluminio
- Acabado pintado
- Colores: negro, gris, rojo, naranja, crema
- Disponible en cualquier color RAL

Dimensiones

- Diámetro de la pantalla 445mm
- Altura de la pantalla 565mm
- Cable de 2.5m (standard)

Sistema eléctrico

- Voltaje 240 voltios
- Bombilla especial 100 watt incluida

Información adicional

- Longitud de cable por encargo

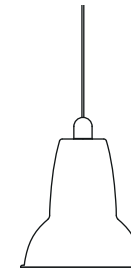
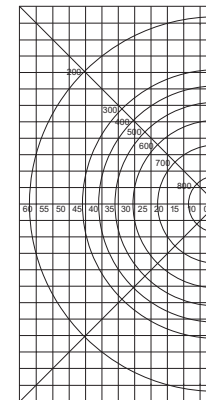

Kenneth Grange

Designer_Type3 / Type75 / Type1228



01



02



04



05



03

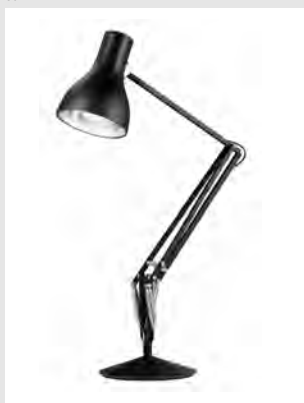

06

- 01
Kenwood Chef
1958
- 02
Kodak Instamatic Series 33
1970
- 03
British Rail Intercity 125 Train
1972
- 04
Parker Pens 25 Series
1977
- 05
Manganese Bronze London Taxi
1996
- 06
Anglepoise Type75
2004

Originally a draughtsman in an architect's office and briefly an exhibition designer, Kenneth Grange is one of the founding partners of the globally known design agency *Pentagram*.

His long and distinguished career has made his name synonymous with iconic British design. Many of his designs have become part of the British and international landscape, such as his food mixers for *Kenwood*, razors for *Wilkinson Sword*, pens for *Parker* and British Rail's *Intercity 125*.

Since 2003 Kenneth Grange has been acting as Anglepoise's Design Director and has helped in reviving the company by improving its timeless creations.

Dessinateur dans un cabinet d'architecte pendant sa jeunesse puis brièvement concepteur d'expositions, Kenneth Grange est l'un des partenaires fondateurs de la «design agency» de renommée mondiale qu'est *Pentagram*.

Sa longue et brillante carrière a fait de lui un acteur incontournable du Design Britannique. Beaucoup de ses créations font désormais partie du paysage britannique et international, tels que les batteurs électriques *Kenwood*, les rasoirs *Wilkinson Sword*, les stylos *Parker* et les trains *InterCity 125* de la *British Rail*.

Depuis 2003, Kenneth Grange agit en tant que Design Director pour Anglepoise: il a ainsi largement contribué à la renaissance de l'entreprise grâce au nouveau souffle qu'il a su insuffler aux produits historiques de l'entreprise.

Originalmente un dibujante para una oficina de arquitectos, y brevemente diseñador de exposiciones, Kenneth Grange es uno de los socios fundadores de la agencia de diseño mundialmente reconocida *Pentagram*.

Gracias a una larga y distinguida carrera, Kenneth Grange se hizo un nombre sinónimo del diseño británico icónico. Muchas de sus creaciones hacen ahora parte del paisaje británico e internacional, como por ejemplo su batidora *Kenwood*, sus máquinas de afeitar *Wilkinson Sword*, sus bolígrafos *Parker* y trenes *InterCity 125* de *British Rail*.

Desde 2003, Kenneth Grange ha sido el Director de diseño en Anglepoise y así ha ayudado revitalizar la empresa mejorando sus creaciones atemporales.

Recent Projects

Custom House

Havnegade_ Copenhagen_ Denmark

Custom House is a selection of bars and restaurants in a prime waterfront location in Copenhagen, Denmark, which opened on the 6th December 2006. The exterior of the building, formerly a customs office, has been carefully restored to its original appearance, including the traditional dark brown of the old Toldkammeret (Custom House) while the interior has been opened up into an inviting and sophisticated space.

Moller & Rothe and Conran Partners cooperated on the interior lighting concept and selected the Anglepoise Type75 as a lighting solution for the bar. A bespoke version of the Type75 was created and fixed to the ceiling, giving the bar a touch of originality.

www.customhouse.dk

Custom House est une sélection de bars et de restaurants située en bord de mer à Copenhague, Danemark, qui a ouvert ses portes en décembre 2006. L'extérieur du bâtiment, l'ancien bureau des douanes, a été minutieusement restauré pour lui redonner son apparence d'origine, comprenant le traditionnel marron foncé du vieux Toldkammeret (Bureau des douanes) dont l'intérieur a été transformé en un espace accueillant et sophistiqué.

Moller & Rothe et Conran Partners ont coopéré pour le concept d'illumination intérieure et ont choisi l'Anglepoise Type 75 comme solution d'éclairage pour le bar. Une version sur mesure de la Type 75 a été créée et fixée au plafond, donnant au bar une touche d'originalité.

Custom House es una selección de bares y de restaurantes en la costa de Copenhague, Dinamarca, que ha abierto el 6 de diciembre del 2006. El exterior del edificio, antes una oficina de aduana, ha sido meticulosamente restaurado para devolverle su apariencia de origen, incluyendo el tradicional marrón oscuro del viejo Toldkammeret (oficina de aduana) cuyo el interior fue convertido en un espacio acogedor y sofisticado.

Moller & Rothe y Conran Partners han cooperado para el concepto de iluminación interior y han elegido la Anglepoise Type 75 como solución para iluminar el bar. Una versión especial fue creada y fijada al techo, dando al bar un toque de originalidad.



.....
.....
Zizzi restaurants
High Street_ Winchester_ UK
.....

Zizzi is a chain of Italian restaurants that can be found across the United Kingdom. Each restaurant prides itself in adopting a touch of the local heritage.

Zizzi est une chaine de restaurants Italiens présente dans tout le Royaume Uni. Chaque restaurant fait de son mieux pour adopter une décoration et un style local.

Zizzi es una cadena de restaurantes Italianos presente en todo el Reino Unido. Cada restaurante es orgulloso de adoptar un toque del sabor local.

Zizzi in Winchester is located in a beautiful building, site of the old Hampshire Chronicle newspaper. Its decoration showcases some of the items that once were in the print house, creating an industrial feel to the place. The Anglepoise Original 1227 and Type75 fit well in this peculiar environment and are a superb example of how desk lights can be used in unusual manners and locations.

Le restaurant Zizzi de Winchester est situé dans un magnifique bâtiment, ancien site du journal « Hampshire Chronicle ». Sa décoration reprend des éléments de l'ancienne imprimerie, créant ainsi une atmosphère industrielle. L'Original 1227 et la Type75 s'accordent parfaitement a cet environnement et sont un superbe exemple de la façon dont ces lampes de bureau peuvent être utilisées de manière et dans des endroits inhabituels.

El restaurant Zizzi de Winchester está ubicado en un magnífico edificio, antiguo sitio del periódico "Hampshire Chronicle". Su decoración integra algunos elementos de la antigua imprenta, creando un ambiente industrial. La Original 1227 y la Type75 se acuerdan perfectamente a este ámbito y son un perfecto ejemplo de la manera de usar tal lámparas de mesa, en lugares raros.

www.zizzi.co.uk

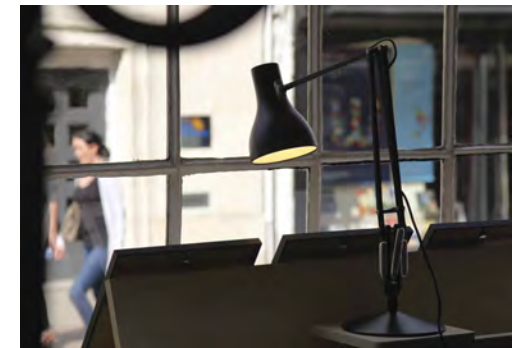

Anglepoise Ltd

**Unit A10
Railway Triangle
Walton Road
Farlington
Hampshire
PO6 1TN
United Kingdom**

Telephone
+44 (0)2392 224 450

Facsimile
+44 (0)2392 385 445

Email
info@anglepoise.co.uk

Web
anglepoise.com

Credits

Photography
Lee Funnell
pages 08/09/12/14/15/16/18
leefunnell.com

Moller Og Rothe
page 25
mollerrothe.com

Corporate Culture
page 19
corporateculture.com.au

Touching Pixels
page 17/21
touchingpixels.com

Design
Studio Small
studiosmall.com

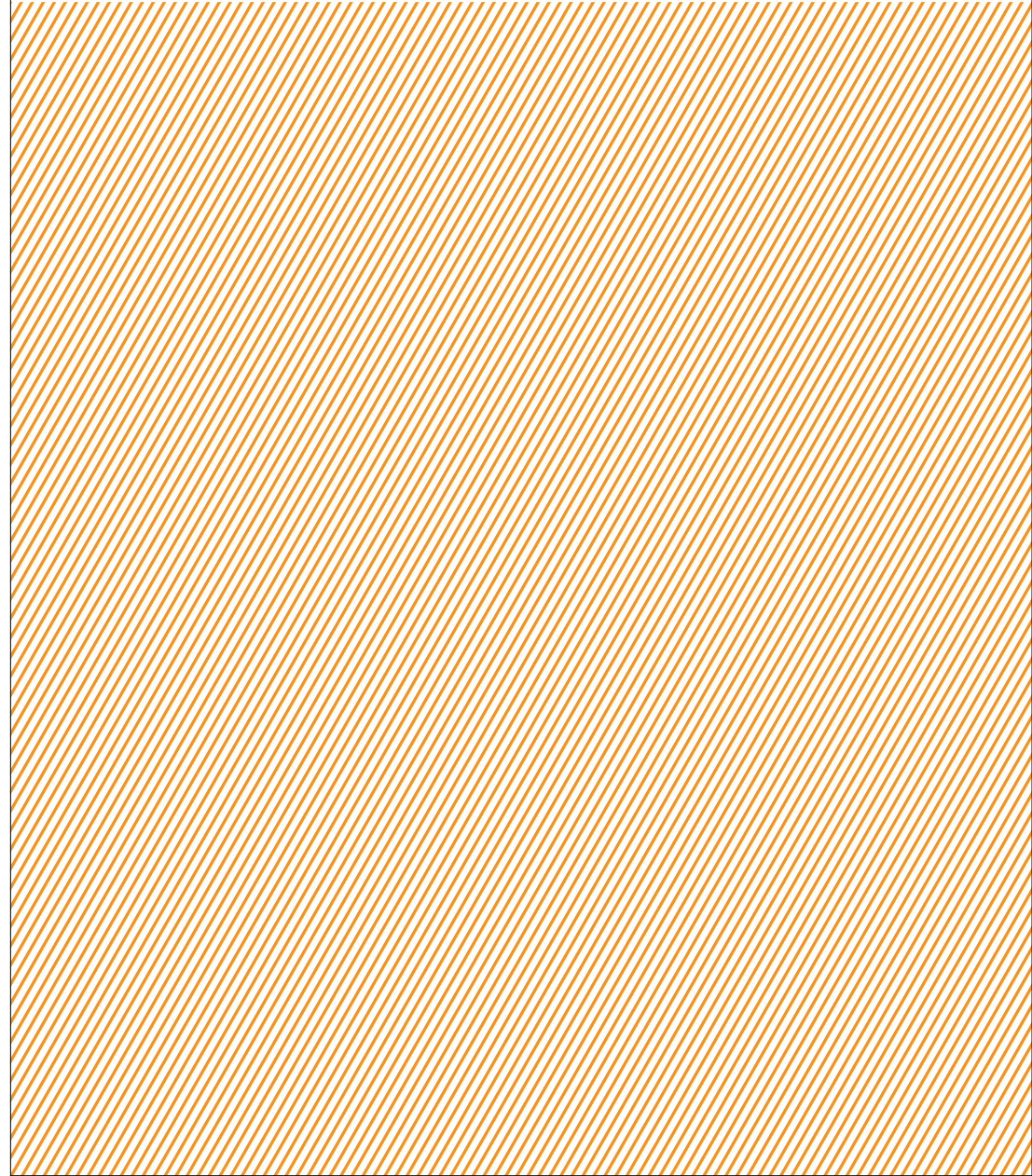

.....
Telephone +44 (0)2392 224 450
Facsimile +44 (0)2392 385 445
info@anglepoise.co.uk
www.anglepoise.com
.....

