

**SANDER
MULDER**



Furniture, Lighting

Sander Mulder	34	Contact
About Time	3	Clock
Carat	9	Pendant & floor lamp
Ceci	27	Pendant lamp
Continue time	31	Clock
Crow	1	Trestle
Josephine	29	Floor lamp
Marie-Louise	21	Table lamp
Pandora	11	Storage system
Therese	5	Chandelier
Sputnik	15	Coffee table
U-Tube	19	Candle holder
Voronoï	23	Vase
VKoo1	7	Lounge chair
Woofers	25	Speakers





Crow / trestle

Nature itself was the inspiration for this design. It uses the same basics as found in bird feet, made into wooden reality by traditional carpenters craftsmanship combined with CNC technology. This unique trestle design provides stability for your table top while keeping far away from the traditional 4 legged structure. The smoked glass table top enhances the spacious design, while the clear lacquer finish accents the beautifully detailed wooden joints.

Crow / schraag

De natuur zelf vormde de inspiratiebron voor dit ontwerp. Het maakt gebruik van dezelfde basis principes als vogelpoten, in houten realiteit omgezet door middel van traditioneel timmerman vakmanschap te combineren met CNC technologie. Dit schraagontwerp brengt een stabiele ondergrond voor je tafelblad tot stand zonder in traditionele 4 potige oplossingen te vervallen. Het blad van getint glas benadrukt het ruimtelijke ontwerp en de afwerking in blanke lak accentueert de prachtige details in de houtconstructie.

Technical information

Material: European Oak, smoked glass.
Design: Sander Mulder.

Technische informatie

Materiaal: Europees Eiken, getint glas.
Ontwerp: Sander Mulder.

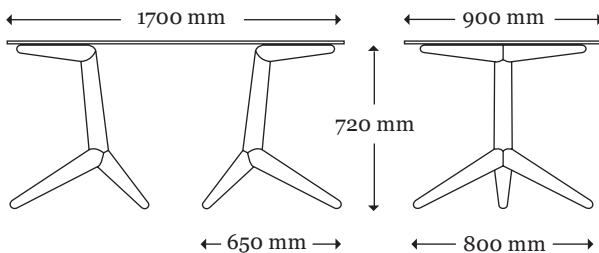

Specifications are subject to change without prior notice.



Colours(other wood & glass finishes on request)

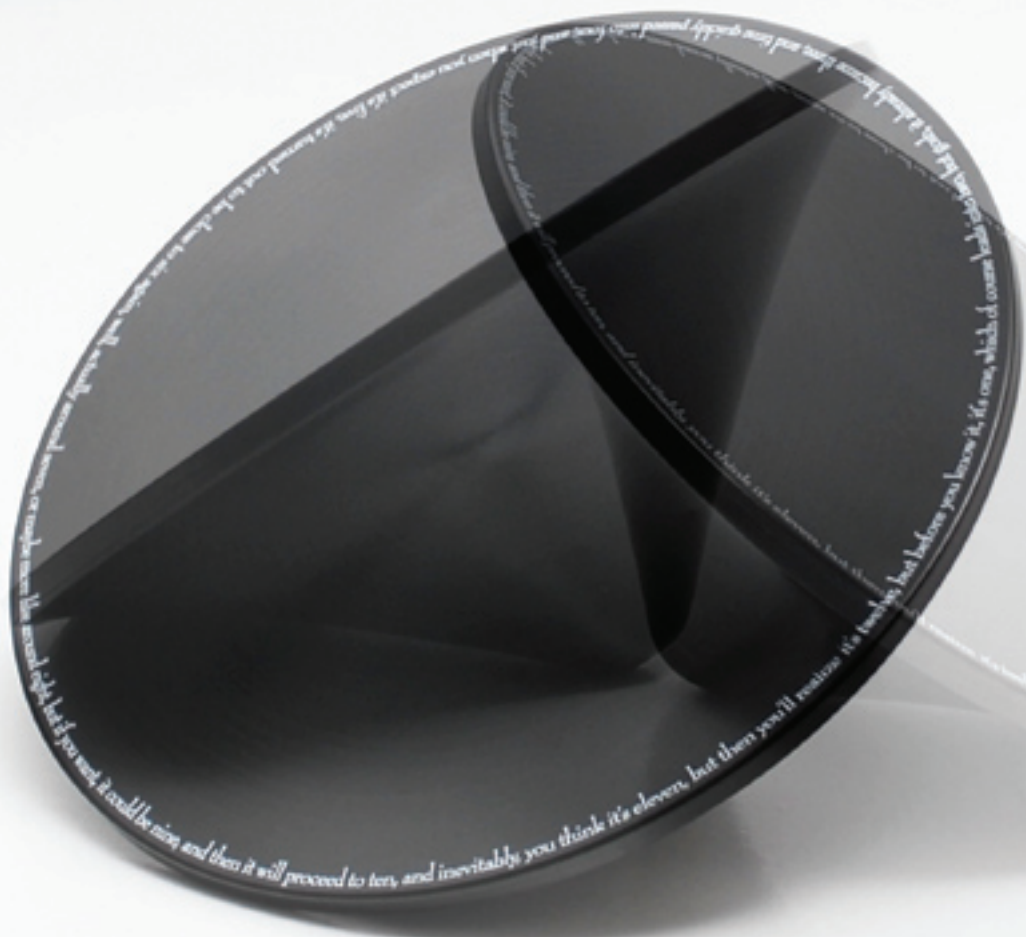



About Time / clock

Poetry in motion; this innovative clock reveals the passing of time by rolling around your desk and while doing so, it tells the time in one long continuous sentence. Designed in reaction to our stressed life's, where we tend to plan our daily life to the minute, this clock only tells you "it's about six o'clock" or "it's almost seven now". While rolling around your desk, the slow but constant, almost meditative motion allows you to relax and maybe even forget about time for a while.

About Time / klok

Poetry in motion; deze innovatieve klok onthult het verstrijken van de tijd door over je bureaublad te rollen en vertelt daarbij de tijd in één lange doorlopende zin. Ontworpen in reactie op ons gestreste dagelijks leven, waarin we de neiging hebben om ons leven tot op de minuut te plannen, vertelt deze klok je alleen maar dat het "ongeveer zes uur" of "bijna zeven uur" geworden is. Terwijl de klok over je bureau beweegt, stelt de langzame maar constante, bijna meditatieve beweging je in staat om te ontspannen en misschien zelfs even de tijd te vergeten.

Technical information

Material: anodized aluminum.
Design: Sander Mulder.

Technische informatie

Materiaal: geanodiseerd aluminium.
Ontwerp: Sander Mulder.

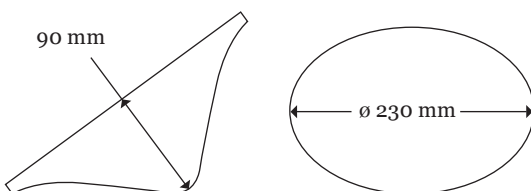

Specifications are subject to change without prior notice.



Colour (with white text)





Therese (XL) / chandelier

Made from 16 transparent contours illuminated by a fluorescent bulb, this chandelier provides a modern reincarnation of the traditional chandelier. Through the use of special materials and accurate CNC milling techniques the whole body of this fixture emits a magic light. Together with table lamp “Marie-Louise” and floor lamp “Josephine” this sophisticated design is part of a series of unique lighting fixtures, which are guaranteed eye catchers in any interior. Available in two sizes; Therese & Therese XL.

Therese (XL) / kroonluchter

Gemaakt van 16 transparante contouren en verlicht door een fluorescente lichtbron, doet deze kroonluchter tijdens van weleer herleven. Door het gebruik van speciale materialen en precieze CNC freestechieken straalt het gehele armatuur een magisch licht uit. Samen met tafellamp “Marie-Louise” en vloerlamp “Josephine” vormt dit gesofisticeerde ontwerp een serie van unieke verlichtingsarmaturen, welke gegarandeerde blikvangers vormen in ieder interieur. Verkrijgbaar in twee afmetingen; Therese & Therese XL.

Technical information

Material: acrylic, polycarbonate.
 Bulb type: 24 or 21 watt T5, not dimmable (on request).
 Optional: colour filters
 Design: Sander Mulder.

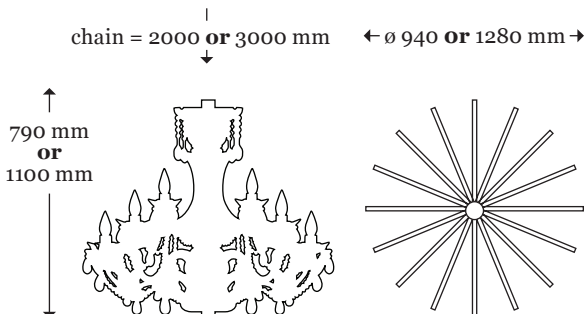

Technische informatie

Materiaal: acrylaat, polycarbonaat.
 Lamp type: 24 of 21 watt T5, niet dimbaar (optioneel).
 Optie: kleurfilters
 Ontwerp: Sander Mulder.

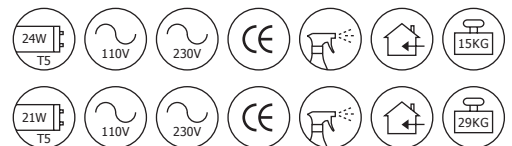

Specifications (Therese & Therese XL)



Colours (by means of colour filters)





VK001/ lounge chair

The personalization of a mass-produced product. In today's mass consumption, traditional and proven qualities are often sacrificed for the ability to produce at the largest numbers and lowest prices possible. The design VK001 however is an industrially produced chair with handmade qualities. In the production process and at purchase this chair is equal to everybody. Using the chair it transforms and this results in the perfect fit for your body contour, one of those handmade qualities everyone appreciates, with the convenience and cost effectiveness of serial production.

Technical information

Material: stainless steel, copper/leather laminate.
Design: Sander Mulder.

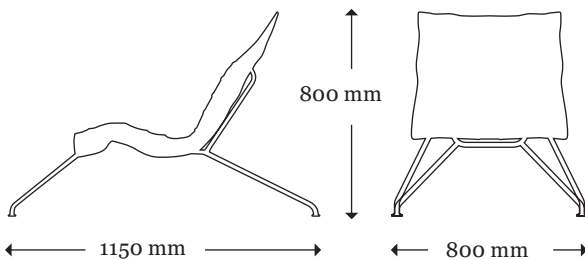

VK001/ relax fauteuil

De verpersoonlijking van een massa product. In de huidige massa consumptie, worden traditionele kwaliteiten vaak opgeofferd om in staat te zijn op grote schaal en voor bodemprijzen te kunnen leveren. Het ontwerp "VK001" is echter een industrieel product met handgemaakte kwaliteiten. Bij aankoop en tijdens het fabricageproces is iedere stoel gelijk. Tijdens het gebruik transformeert de zitting geleidelijk naar de perfecte pasvorm, normaal een kwaliteit die alleen is voorbehouden aan traditionele handgemaakte producten, maar in dit geval gecombineerd met het gemak en economische voordeel van industriële productie.

Technische informatie

Materiaal: RVS, koper/leder laminaat.
Ontwerp: Sander Mulder.



Specifications are subject to change without prior notice.



Colour frame



Colours leather upholstery

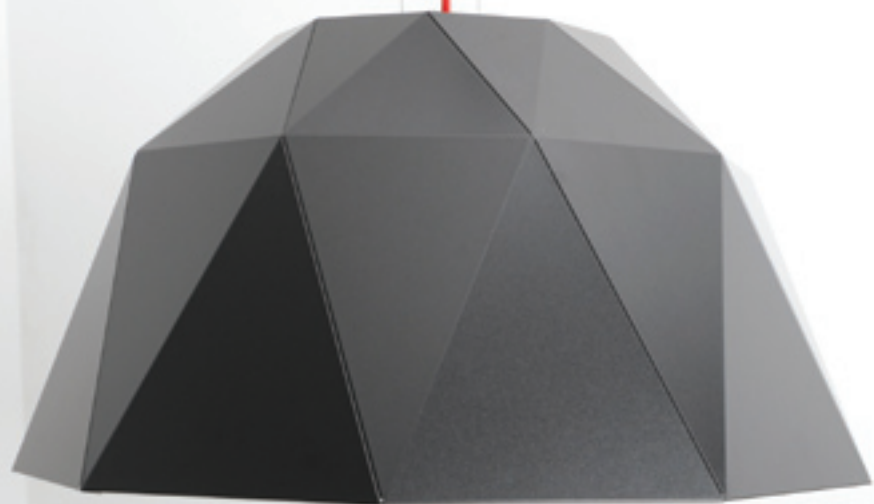



Carat / pendant lamp

Diamond cutting requires art, skill and, increasingly, science to transform a rough stone into a faceted gem.

This intricate modular lampshade design was conceived with the same ingredients and consists of 9 identical parts and an astounding 36 facets.

The aluminum outside of the shade makes it gleam like an emerald in the dark, while the reflective inside allows for optimal lighting.

Technical information

Material: lacquered aluminum, PE.
Bulb type: E27, max 60 watt.
Design: Sander Mulder.

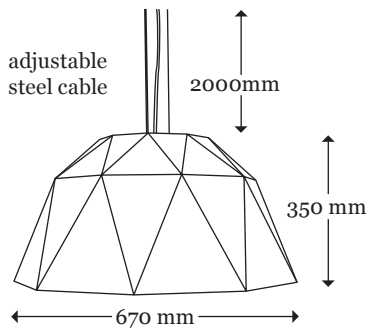

Carat / hanglamp

Diamant slijpen vergt artistieke vaardigheden, talent, en in toenemende mate, wetenschap, om een ruwe steen te transformeren tot een gefacetteerde edelsteen.

Met diezelfde ingrediënten kwam het ontwerp van dit armatuur tot stand bestaande uit 9 identieke delen en een verbazingwekkende 36 facetten.

De aluminium buitenzijde laat de kap in het donker glanzen als een smaragd, terwijl de reflecterende binnenkant optimale verspreiding van het licht mogelijk maakt.

Technische informatie

Materiaal: gelakt aluminium, PE.
Lamp type: E27, max 60 watt.
Ontwerp: Sander Mulder.



Specifications are subject to change without prior notice.



Colours (other RAL colours available on request)
Inside always white; RAL 9010









Pandora / storage system

In a few decades our whole world economy has become reliant on the containerization of our supply lines. Known the world over for its indestructible appearance and boxy look, the shipping container is one of the best known industrial archetypes. This modular storage system is inspired by the wonderful colour mosaics that sprout to life in every harbor and container terminal the world around. The individual pieces can be stacked and rotated around in endless (colour-) combinations, to create your personal container terminal for all domestic storage uses.

Technical information

Material: powder coated steel, smoked glass.
Options: glass or metal shelf.
Design: Sander Mulder.

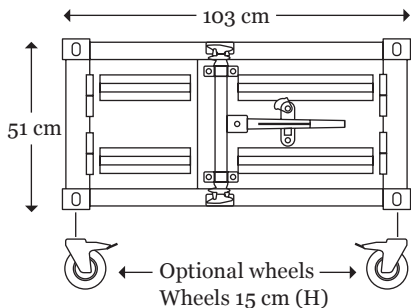

Small:

50 x 100 x 50 cm.

Medium:

100 x 100 x 50 cm.

Large:

200 x 100 x 50 cm.

Pandora / opbergsysteem

In een paar decennia is onze hele wereldeconomie afhankelijk geworden van het containeriseren van onze toevoerlijnen. Over de gehele wereld bekend vanwege hun duurzame en rechthoekige voorkomen, zijn scheepscontainers een van de best bekende industriële archetypes. Geïnspireerd door de wonderbaarlijke kleurmozaïeken die ontstaan in elke haven en containerterminal ter wereld ontstond dit opbergmeubel. De individuele delen kunnen gestapeld en gerooteerd worden in een oneindige hoeveelheid (kleur-) combinaties, om je persoonlijke containerterminal voor alle benodigde opbergruimte in huis te realiseren.

Technische informatie

Materiaal: gepoedercoat staal, getint glas.
Optie: glazen of metalen legger.
Ontwerp: Sander Mulder.



Specifications are subject to change without prior notice.



Colours (all other RAL colours available on request)



Noun 1. Gerris Lacustris
~ pond-skater, water skater, water strider.
~ long-legged bug that skims about on the surface of water.

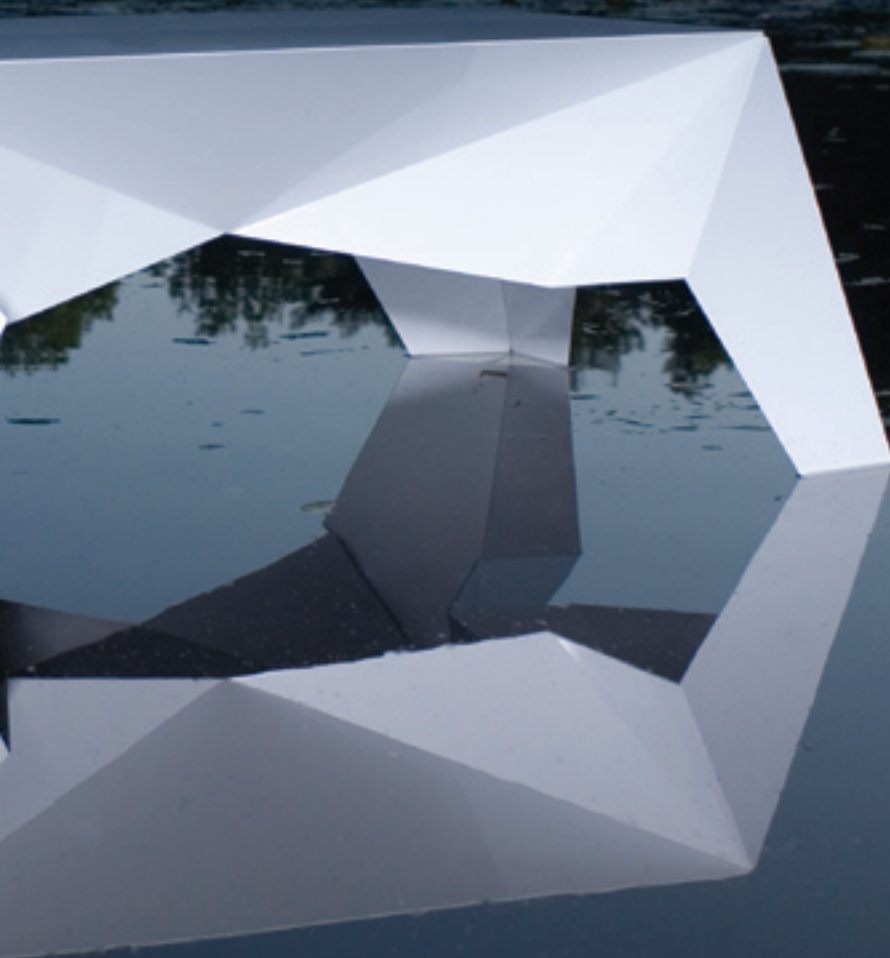





Sputnik / coffee table

Inspired by Origami techniques from the past, a plain sheet of aluminum is scored with the use of CNC milling, after which it's folded by hand (!) into the final product. The triangulated lines serve both aesthetics as function and this tables sturdiness will surprise time and time again. Without any additional constructional elements or welds, this coffee table displays furniture design in it's purest form. A powder coating finish is used to finalize the aesthetic and structural characteristics of the design.

Sputnik / salontafel

Geïnspireerd door Origami technieken uit het verleden, worden met behulp van CNC frees technologie vouwlijnen gefreesd in een standaard plaat aluminium, waarna deze met de hand gevouwen kan worden tot het uiteindelijke product. De hoekige lijnen dienen zowel een esthetisch als een structureel doel en de robuustheid van deze tafel is verbazingwekkend. Zonder toegevoegde constructie elementen of lasnaden, is deze salontafel een meubelontwerp in de puurste vorm. Een poedercoating finish is gebruikt om zowel de visuele als structurele eigenschappen te vereeuwigen.

Technical information

Material: powder coated aluminum.
Design: Sander Mulder.

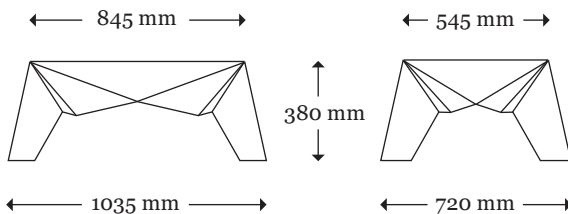

Technische informatie

Materiaal: gepoedercoat aluminium.
Ontwerp: Sander Mulder.



Specifications are subject to change without prior notice.



Colours (all other RAL colours available on request)





U-tube / candleholder

Inspired by the seemingly endless creative challenges of the hardware store, U-tube sprouted to life. Homage to global industrial archetypes, this tubular design conveniently holds two candles. The split arms allow for easy conversation while enjoying the soothing glow of this stunning centerpiece. Its use of heavyweight and oversized materials, sturdy powder coated finish and the lack of electrical parts, make this candleholder virtually everlasting!

U-tube / kandelaar

Geïnspireerd door de schijnbaar onuitputbare creatieve uitdagingen in de bouwmarkt, ontstond de U-tube. Een hommage aan wereldwijde industriële archetypes, biedt dit buisvormige armatuur plaats aan 2 kaarsen. De gedeelde armen maken een aangename conversatie mogelijk terwijl men geniet van de zachte gloed van dit aansprekende ontwerp. Door het gebruik van robuuste, overgedimensioneerde materialen, een poedercoating afwerking en het ontbreken van elektrische delen, gaat deze kandelaar werkelijk een eeuwigheid mee!

Technical information

Material: powder coated steel, cast iron.
Design: Sander Mulder.

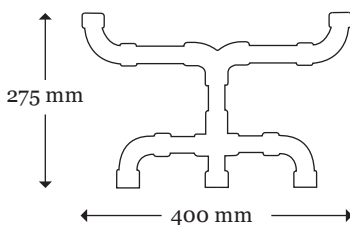

Technische informatie

Materiaal: gepoedercoat staal, gietijzer.
Ontwerp: Sander Mulder.



Specifications are subject to change without prior notice.



Colours (all other RAL colours available on request)





Marie-Louise / table lamp

Made from 16 transparent contours illuminated by a fluorescent bulb, this table lamp provides a modern reincarnation of the traditional ambient lamp. Through the use of special materials and accurate CNC milling techniques, not only the hood section, but the whole body of this fixture emits a magic light. Together with floor lamp “Josephine” and chandeliers “Therese” and “Therese XL” this sophisticated design is part of a series of unique lighting fixtures, which are guaranteed eye catchers in any interior.

Marie-Louise / tafellamp

Gemaakt van 16 transparante contouren en verlicht door een fluorescente lichtbron, doet deze tafellamp tijden van weleer herleven. Door het gebruik van speciale materialen en precieze CNC freestechnieken straalt niet alleen de kap maar het gehele armatuur een magisch licht uit. Samen met vloerlamp “Josephine” en kroonluchters “Therese” en “Therese XL” vormt dit gesofisticeerde ontwerp een serie van unieke verlichtingsarmaturen, welke gegarandeerde eye catchers vormen in ieder interieur.

Technical information

Material: acrylic, polycarbonate.
 Bulb: 14 watt T5, not dimmable (dimmable on request).
 Optional: colour filters
 Design: Sander Mulder.

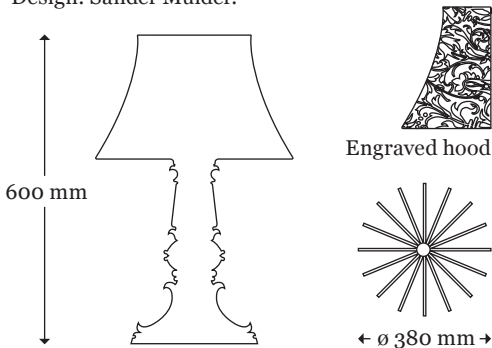

Technische informatie

Materiaal: acrylaat, polycarbonaat.
 Lamp: 14 watt T5, niet dimbaar (op aanvraag).
 Optie: kleurfilters
 Ontwerp: Sander Mulder.



Specifications are subject to change without prior notice.



Colours (by means of colour filters)





Voronoi / vase

This design was inspired by the fact that construction sites often look better than their intended end results. This vase symbolizes, and at the same time, questions the fabrication process which was used to make it. Modern day rapid prototyping allows for almost instant satisfaction of the wildest 3 dimensional dreams. With the beauty of the construction site intentionally integrated in this design, it supports both an aesthetic and a functional purpose. This eggshell thin vase simply would not be able to exist and function without it's voronoi skeleton.

Voronoi / vaas

Dit ontwerp werd gebaseerd op het feit dat bouwplaatsen er vaak mooier uitzien dan hun beoogde eindresultaat. Deze vaas staat symbool voor het productieproces waarmee hij werd vervaardigd, en stelt het tegelijk ook ter discussie. Moderne rapid prototype technieken bieden ons bijna instant bevrediging voor de wildste 3 dimensionale dromen. Doordat de esthetiek van de bouwplaats met opzet is geïntegreerd in dit ontwerp vervult het zowel een esthetische als functionele rol. Deze vaas met wanden zo dun als eierschalen zou simpelweg niet kunnen bestaan en functioneren zonder zijn voronoi skelet.

Technical information

Material: nylon (metalized limited edition).
Design: Sander Mulder.

Technische informatie

Materiaal: nylon (gemetalliseerde gelimit. oplage).
Ontwerp: Sander Mulder.

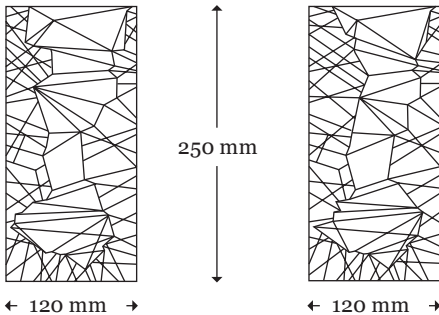

Specifications are subject to change without prior notice.



Colours (metalized only available in a limited edition)





Woofers / speaker system

This is functional kitsch; by adding a function to an otherwise grotesque object, it acquires new aesthetic values, and evolves into an object of desire. Pun intended, this “Woofers” speaker system is a cross-over between an addition to your sound system and your loyal 4 footed companion. It’s available as a coaxial speaker system which consists of two dogs. The “Woofers” speaker system contains custom engineered electronic filters and sounds remarkably well compared to your everyday speaker set.

Technical information

Material: polyester.
 Speaker: 60 watt - 180 watt RMS, 4 ohm impedance.
 Design: Sander Mulder.

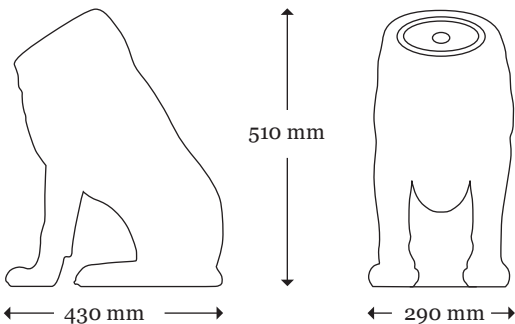

Woofers / speakersysteem

Dit is functionele kitsch; door een functie te geven aan een “grotesk” object, verkrijgt het een nieuwe esthetische waarde, en wordt het een begeerlijk object. Deze “Woofers” zinspeelt bewust met de benaming voor een basspeaker voor een stereo installatie en de naam voor je trouwe viervoeter. De Woofers zijn verkrijgbaar in een coaxiaal speakersysteem bestaande uit 2 honden. Het “Woofers” speakersysteem bevat op maat gemaakte elektronische filters en klinkt verbazingwekkend goed in verhouding tot een standaard speakerset.

Technische informatie

Material: polyester.
 Speaker: 60 watt - 180 watt RMS, 4 ohm impedantie.
 Ontwerp: Sander Mulder.



Specifications are subject to change without prior notice.



Colours body (RAL)



Colour speakers





Ceci / pendant lamp

Ceci n'est pas une lampe!

A broken bulb can not function, or ... ?

This lamp plays with the stereotypes of our daily lives which are imprinted in our minds. By clever use of a high power LED, lamp becomes shade, and the impossible becomes possible. The bulb is hand-blown from heat resistant Pyrex glass, and therefore without sharp edges also safe to touch. The used power LED is an environmental friendly and virtually indestructible light source compared to an average incandescent bulb.

Ceci / hanglamp

Ceci n'est pas une lampe!

Een gebroken gloeilamp functioneert niet, of ... ? Dit lampje speelt met de stereotypen van ons dagelijks leven. Door slim gebruik van een high power LED, verwordt lichtbron tot lampenkap, en wordt het onmogelijke mogelijk. De lamp is gemaakt van handgeblazen hittebestendig Pyrex glas, en daarom zonder scherpe randjes ook veilig om aan te raken. De gebruikte power LED is een milieuvriendelijke en bijna onbreekbare licht-bron vergeleken met een standaard gloeilamp.

Technical information

Material: pyrex glass.

LED type: 3 watt power LED.

Design: Sander Mulder.

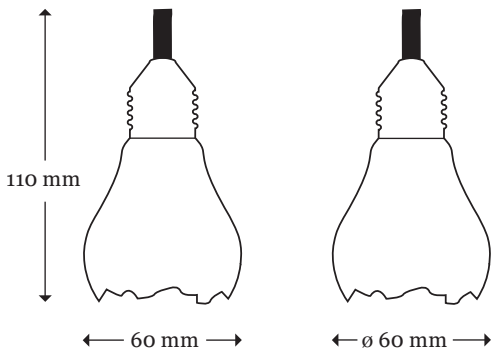

Technische informatie

Materiaal: pyrex glas.

LED type: 3 watt power LED.

Ontwerp: Sander Mulder.

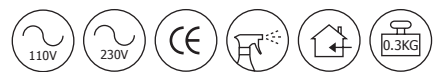

Specifications are subject to change without prior notice.



Colours



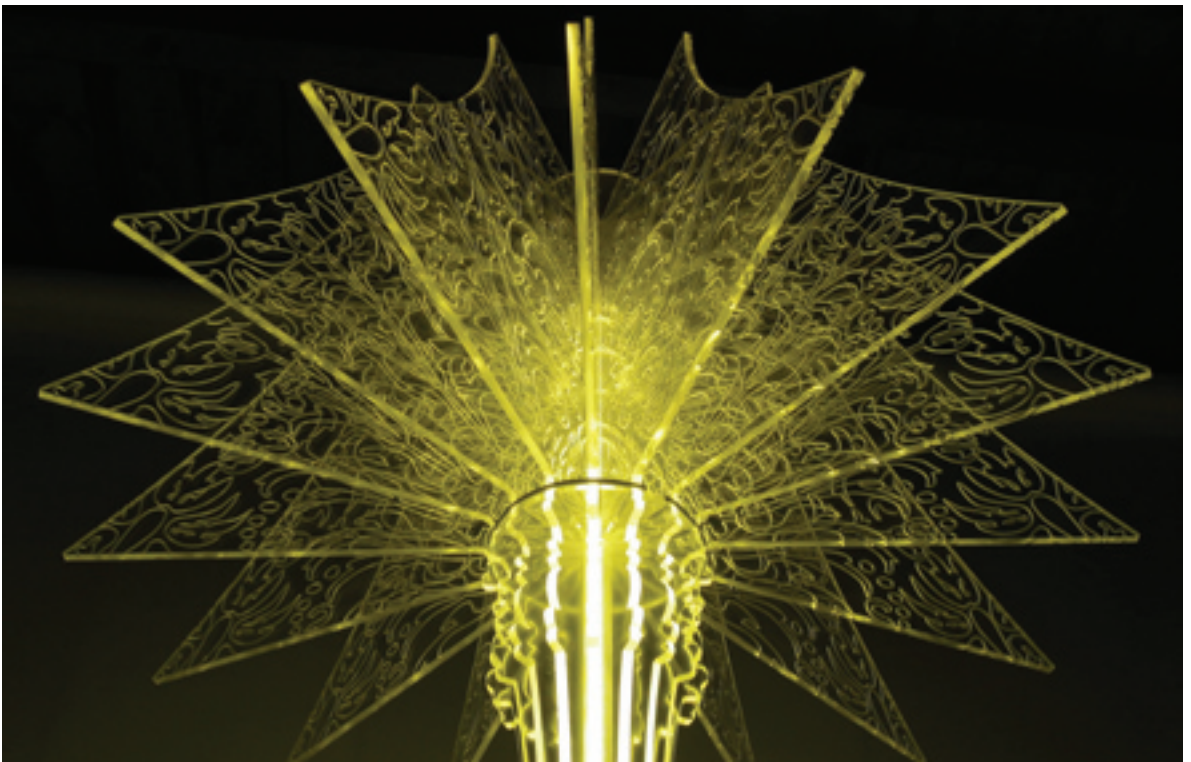

Josephine / floor lamp

Made from 16 transparent contours illuminated by a dimmable fluorescent bulb, this floor lamp provides a modern reincarnation of the traditional ambient lamp. Through the use of special materials and accurate CNC milling techniques, not only the hood section, but the whole body of this fixture emits a magic light. Together with table lamp “Marie-Louise” and chandeliers “Therese” and “Therese XL” this sophisticated design is part of a series of unique lighting fixtures, which are guaranteed eye catchers in any interior.

Josephine / vloerlamp

Gemaakt van 16 transparante contouren en verlicht door een dimbare fluorescente lichtbron, doet deze vloerlamp tijdens van weleer herleven. Door het gebruik van speciale materialen en precieze CNC freestech-nieken straalt niet alleen de kap maar het gehele armatuur een magisch licht uit. Samen met tafellamp “Marie-Louise” en kroonluchters “Therese” en “Therese XL” vormt dit gesofisticeerde ontwerp een serie van unieke verlichtingsarmaturen, welke gegarandeerde eye catchers vormen in ieder interieur.

Technical information

Material: acrylic, polycarbonate.
 Bulb type: 35 watt T5, dimmable.
 Optional: colour filters
 Design: Sander Mulder.

1490 mm

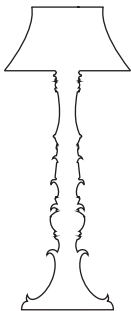

Engraved hood

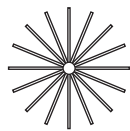

← ø 610 mm →

Technische informatie

Materiaal: acrylaat, polycarbonaat.
 Lamp type: 35 watt T5, dimbaar.
 Optie: kleurfilters
 Ontwerp: Sander Mulder.



Specifications are subject to change without prior notice.



Colours (by means of colour filters)





Continue Time / clock

Our office clock fell, causing the minutes- and second pointer to come off and they were just laying in the transparent cover. Witnessing the random patterns that occurred while the hour pointer still rotated, the concept for the Continue Time was born.

While creating mesmerizing patterns on your wall the pointers are still read as with any traditional clock. The widest pointer (attached to the clockwork) shows the hours, the medium sized pointer (attached to the hour pointer) shows the minutes, the smallest pointer (attached to the minute pointer) shows the seconds.

Technical information

Limited edition of 40 pieces + 1 artist proof.

Material: aluminum, brass.

Design: Sander Mulder.

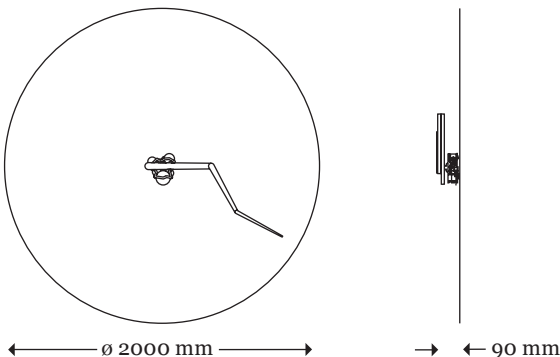

Continue Time / uurwerk

Ons kantooruurwerk viel, waardoor de minuten- en secondewijzer los in de transparante behuizing kwamen te liggen. De willekeurige patronen die ontstonden doordat de urenwijzer bleef draaien vormden het startpunt voor het Continue Time concept.

Terwijl er betoverende patronen ontstaan op uw wand, blijft het toch mogelijk om de wijzers van deze klok af te lezen als een traditionele klok. De breedste wijzer (bevestigd aan het uurwerk) geeft de uren weer, de middelste wijzer (bevestigd aan de urenwijzer) geeft de minuten weer, de smalste wijzer (bevestigd aan de minutenwijzer) geeft de seconden weer.

Technische informatie

Gelimiteerde oplage van 40 stuks + 1 artist proof.

Materiaal: aluminium, messing.

Ontwerp: Sander Mulder.



Specifications are subject to change without prior notice.



Colours (aluminium, brass)





Cyclops / pendant lamp

This design was inspired by illogical placed and/or operating switches for lighting.

Cyclops design combines form with function, with its minimalist yet elegant appearance incorporating innovative technology. Breaking the light by pulling 'the eye' downwards switches the lamp off, straighten it and it turns on; form is function.

Ideal for convenient office lighting above a desk, but also suited for free hanging purposes in bars, living rooms etc.

Technical information

Material: anodised aluminum, PMMA.
 Lamp type: LED, 39 watt, 4000K.
 Options: custom cord colours.
 Design: Sander Mulder.

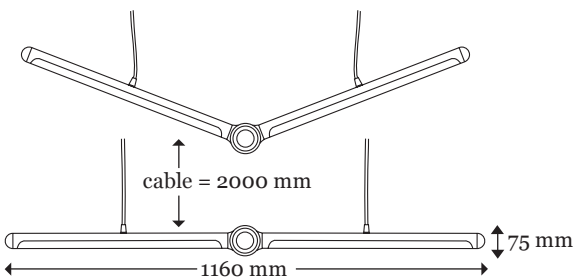

Cyclops / hanglamp

Geïnspireerd door onlogisch geplaatste of onlogisch functionerende schakelaars, combineert 'Cyclops' vorm en functie, door middel van innovatieve technologie in haar minimalistische doch elegante uiterlijk.

Door de lamp te breken met behulp van het centrale 'oog', schakelt de lamp uit, door het 'oog' weer op te tillen, springt de lamp recht en schakelt hij aan; vorm is functie.

Ideaal voor kantoorverlichting boven een bureau, maar ook geschikt voor vrij hangende toepassingen in bar, woonkamer etc.

Technische informatie

*Materiaal: geanodiseerd aluminium, PMMA.
 Lamp type: LED, 39 watt, 4000K.
 Opties: snoerkleur naar keuze.
 Ontwerp: Sander Mulder.*



Specifications are subject to change without prior notice.



Colours (other RAL colours available on request)





Pythagoras / chair

Inspired by Origami techniques from the past, a plain sheet of aluminum is laser cut, and then bend into the final product.

The triangulated lines serve both aesthetics and function, and this chair's sturdiness and comfort will surprise time and time again.

Made up from only 3 different parts, this chair displays furniture design in its purest form. A powder coat finish is used to finalize the aesthetic and structural characteristics. Available with oak or aluminum legs.

Technical information

Material: powdercoated aluminum.
Options: aluminum or oak legs.
Design: Sander Mulder.

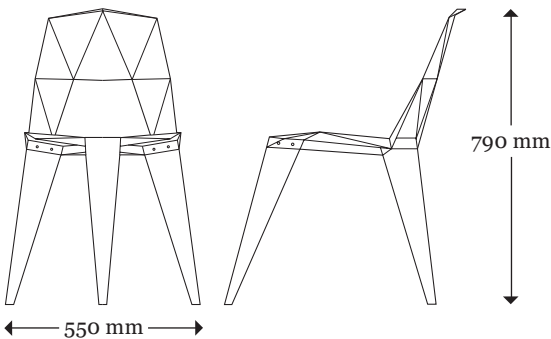

Phytagoras / stoel

Geïnspireerd door Origami technieken uit het verleden, wordt uit een standaard plaat aluminium de vormen gesneden, waarna de vouwlijnen gezet worden tot het uiteindelijke product.

De driehoekige lijnen dienen zowel een esthetisch als een structureel doel, en de verkregen robuustheid en comfort blijven verbazen.

Een poedercoating finish wordt gebruikt om zowel de visuele als structurele eigenschappen te vereeuwigen. Verkrijgbaar met eiken of aluminium poten.

Technische informatie

Materiaal: gepoedercoat aluminium.
Optie: aluminium of eiken poten.
Ontwerp: Sander Mulder.



Specifications are subject to change without prior notice.



Colours (other RAL colours available on request)



visit www.sandermulder.com



Sander Mulder (1978)

His work is proof of the firm believe that good concepts should only exist in symbiosis with a good execution. It investigates new ways of approaching the construction, functionality and aesthetics of everyday objects and spaces. The resulting work is a combination of strong lines and subtle details with innovative techniques and bold statements, often questioning archetypes and their interpretations by mankind.

Collection

While focusing on quality instead of quantity, we produce exclusive (and sometimes limited) series which we sell directly to you; worldwide.

Contact

Peter Zuidlaan 22
5502 NH
Veldhoven
The Netherlands

Tel. +31 (0)40-2122900

Sander Mulder (1978)

Zijn werk is een bevestiging van het geloof dat goede concepten alleen in symbiose met een goede uitvoering bestaansrecht hebben. Het onderzoekt nieuwe manieren om de constructie, functionaliteit en esthetiek van alledaagse objecten en ruimtes te benaderen. Het resulterende werk is een combinatie van sterke lijnen en subtiele detaillering met innovatieve technieken en gewaagde statements, die niet zelden archetypes en hun interpretaties van de mensheid ter discussie stellen.

Collectie

Terwijl we de focus leggen op kwaliteit in plaats van kwantiteit, produceren we exclusieve (en soms gelimiteerde) oplages, en leveren deze direct aan u; wereldwijd.

Inquiries

Press inquiries: press@sandermulder.com
Sales inquiries: sales@sandermulder.com
All other inquiries: info@sandermulder.com

Our newsletter: subscribe@sandermulder.com

MULDER SANDER

© Copyright 2008-2012 Sander Mulder. All Rights Reserved. Any copying, redistribution or re transmission of any of the contents of this catalogue without the express written consent of Sander Mulder, is expressly prohibited. All the products featured in this catalogue are protected and registered by law. Sander Mulder holds the exclusive intellectual property-, manufacturing- and distribution rights. Copying will be prosecuted by law. Sander Mulder can not be held responsible for typographic errors or other inaccuracies in the content provided in this catalogue. Sander Mulder reserves the right to modify the product specifications and/or service information without prior notifying clients.

Disclaimer

Please note that all images, dimensions, descriptions, fabrics and colour swatches featured in this catalogue are for reference only, and may differ in actuality.